

DEPARTEMEN TEKNIK MESIN DAN BIOSISTEM	DOKUMEN LEVEL : Prosedur Operasional Baku	KODE : POB-AKAD 01
JUDUL : PENGISIAN DAN PENGUMPULAN KARTU RENCANA STUDI (KRS) SECARA ONLINE		TANGGAL DIKELUARKAN : 24 Juli 2008
AREA : Akademik		NO. REVISI : 02



PROSEDUR

No.	Kegiatan	Unit				Dokumen yang Digunakan	Waktu
		Mahasiswa	Dosen Pembimbing/Koordinator Mayor Departemen	UPT AAK * Departemen TMB	DAP		
(1)	(2)	(3)	(4)	(5)	(6)	(7)	(8)
1	Mahasiswa melihat jadwal kuliah semester yang akan jalan					Jadwal Kuliah	Selang waktu yg ditentukan deh DAP
2	Konsultasi dengan dosen pembimbing akademik					Form KRS, Jadwal, Transkrip semester terakhir	Satu hari kerja sebelum awal pengambilan KRS
3	Pengisian KRS secara online lewat internet					Internet, Print out daftar mata kuliah dan biaya penyenggaraan	Paling lambat seminggu sebelum semester dimulai
4	Pembayaran biaya perkuliahan di bank					Bukti Pembayaran perkuliahan	
5	Mahasiswa berkonsultasi dan meminta persetujuan dari Koordinator Mayor Departemen apabila hingga hari terakhir batas pengumpulan KRS, Dosen Pembimbing berhalangan					Form KRS, jadwal, transkrip semester terakhir	Hari terakhir batas penyerahan KRS
6	Mahasiswa menyerahkan fotokopi bukti pembayaran perkuliahan ke DAP Penyerahan printout KRS ke???????					Fotokopi Bukti pembayaran	

*UPT AAK : Unit Pelayanan Terpadu Admnistrasi Akademik dan Kemahasiswaan

** Daftar berisi: nama mahasiswa, NIM, semester, sks semester, tanggal penyerahan dan tanda tangan mahasiswa

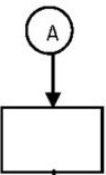
DEPARTEMEN TEKNIK MESIN DAN BIOSISTEM	DOKUMEN LEVEL : Prosedur Operasional Baku	KODE : POB-AKAD 01A
JUDUL : PENGISIAN DAN PENGUMPULAN KARTU RENCANA STUDI (KRS) SECARA ONLINE		TANGGAL DIKELUARKAN : 24 Januari 2008
AREA : Akademik		NO. REVISI : 02

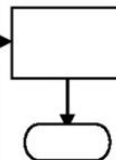
(1)	(2)	(3)	(4)	(5)	(6)	(7)	(8)
7	Pelaksana administrasi UPT AAK memeriksa dan menyerahkan KRS yang telah diisi kepada petugas DAP dan membuat bukti serah-terimanya					Bukti serah-terima KRS	Saat petugas DAP datang
8	Pelaksana administrasi UPT AAK membuat rekapitulasi pengumpulan KRS					Rekap penyerahan KRS	1 hari kerja
9	Pelaksana administrasi UPT AAK melaporkan perkembangan pengumpulan KRS ke Koordinator Mayor S1						5 hari kerja sebelum semester dimulai